

VERTIKAL-FILTER-KIPPZENTRIFUGE TYP RC 60 RIAL



HAUPTMERKMALE DER RC 60 RIAL ZENTRIFUGE



EINFACHE BEDIENUNG UND INSTALLATION

- Robust und mechanisch bewährt, komplett aus Edelstahl gefertigt.
- Einfach zu warten.
- Anpassungsfähig an verschiedene zerbrechliche Produkte, (mit speziell konstruierter Trommelseitenwand).



PRODUKTIVITÄT

- Schwerer Einsatz bis zu 50-60 Zyklen/ Stunde.
- Fassungsvermögen: 50 L / 80 kg je nach Produkt.



REINIGUNGSFÄHIGKEIT

- Leicht zu reinigen.
- Clean-in-Place-System.
- Einfache Inspektion zwischen Gehäuse und Trommel.
- Perfekt angepasst an die Mehrproduktverarbeitung.

Diese Kippzentrifuge wurde von ROUSSELET ROBATEL zum Entwässern von Salat, Gemüse und anderen Lebensmitteln entwickelt.

Dieses Modell ist eine kostengünstigere Alternative zur kontinuierlichen Zentrifuge vom Typ RCPC.

GRUNDAUFBAU DER ZENTRIFUGE TYP RC 60 RIAL

KONSTRUKTIONSMATERIAL Alle produktberührenden Teile sind aus Edelstahl AISI 316 gefertigt.

Außengehäuse aus Edelstahl, gelenkig auf Zentrifugenträger.

Kippachse für Drehung um 180°, um ein vollständiges Überkippen zu ermöglichen.

Getriebemotor mit Kettengetriebe zur Kippsteuerung.

Schwingungsdämpfer

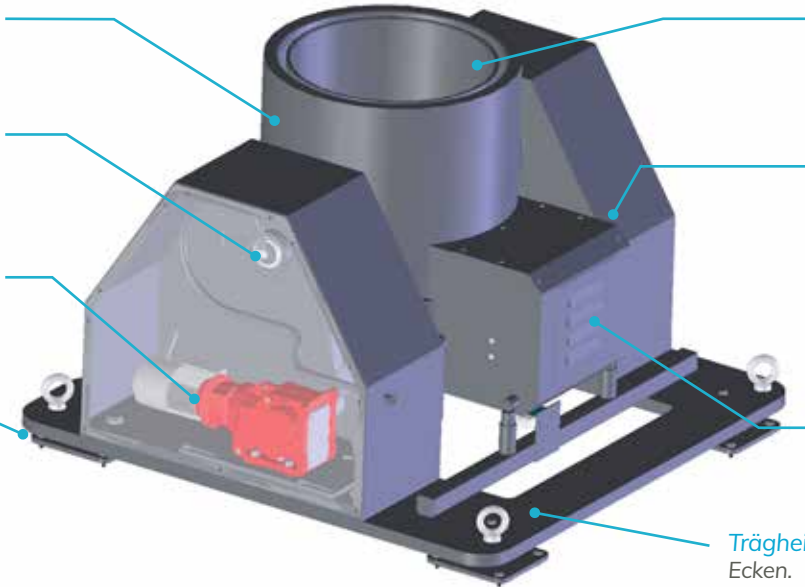

Trommel aus Edelstahl mit Lochung Ø 2 mm oder einem Spaltensieb.



Antriebsmotor mit antistatischem Riementriebe.

Trägheitsplatte mit abgerundeten Ecken.

BETRIEB:

• **Befüllen:** Mit dem Gehäuse in vertikaler Position erhält die Zentrifuge das Produkt von einem Hängeförderanlage oder einer Zuführtrasse usw. Die Trommel hat eine langsame Drehgeschwindigkeit, um eine gleichmäßige Produktverteilung zu gewährleisten.

• **Hydroextraktion:** Nach Abschluss der Zuführung wird die Trommeldrehzahl auf einen vorgegebenen Sollwert erhöht.

• **Produktaustrag:** Sobald die Trommeldrehung gestoppt ist, kippen Gehäuse und Trommel um 180°, so dass das Produkt durch die Schwerkraft austragen wird. Der Mantel kehrt in die vertikale Position zurück und ein neuer Zyklus kann beginnen. Die RC60RIAL kann auch für den halbautomatischen Betrieb eingesetzt werden: Der Operator löst das Umkippen aus und das Produkt wird in einem Behälter aufgenommen, wodurch die manuelle Entnahme des Produkts entfällt.



TECHNISCHE DATEN

TYP	Trommel				Zentrifuge		
	Ø mm	Höhe mm	Volumen L	Beladung kg	Drehzahl U/min	Motor kW	Gewicht kg
RC 60 RIAL	600	350	50	80	500	3	950

FIRMENSITZ

ROUSSELET ROBATEL
45 Avenue Rhin et Danube
Parc d'activité économique de Marenton
07104 ANNONAY - FRANCE
Tel.: +33 / (0) 4 75 69 22 11
E-mail: rousselet.sa@rousselet.com

DEUTSCHLAND

Arrgos GmbH
Max-Eyth-Str. 1
71691 Freiberg a.N.
DEUTSCHLAND
Tel.: +49(0)7141972290
E-mail: info@arrgos.de

GROSSBRITANNIEN

Rousselet UK Ltd
Parkside House, 17 East Parade
HARROGATE
NORTH YORKSHIRE HG1 5LF
Tel: + 44 (0)1 423 530 093
E-mail: sales@rousselet-robatel.co.uk

USA

Robatel Inc.
703 West Housatonic Street
PITTSFIELD
MA 01201
Tel: + 1 413 499 4818
E-mail: sales@robatel.com